

ROTOR

03

2024

Zpravodaj společnosti M.L.S. Holice, spol. s r. o.



Novinky ve
vývoji IS

Představení úseku
konstrukce

Rozhovory
s kolegy

Akce úseku
LEAN

Nidec
All for dreams

LEROY-SOMER™

Ukazatele srpen 2024

Zásoba zakázek OLO1 v kusech

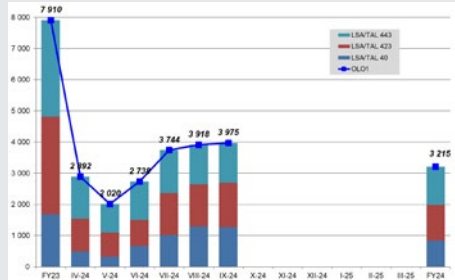

Zásoba zakázek OLO2/Sillac v kusech

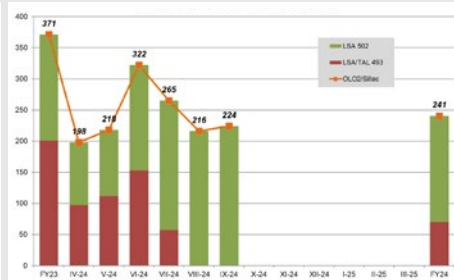

Zásoba zakázek OLO2/Orléans v kusech

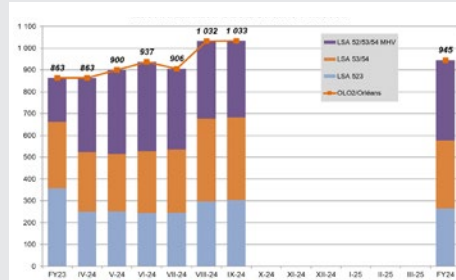

Ukázky z letní soutěže



Úvodní slovo

Milé kolegyně, milí kolegové, věřím, že jste si užili slunečné léto a odpočinuli během Vašich zasloužených dovolených. Popřejí nám všem, ať jasné slunce a pokud možno co nejméně mraků nás provází i letošním podzimem.

Ve firmě, po útlumu předchozích 12 měsíců, se nám do jisté míry stabilizuje situace na OLO1. Přesto, že objem výroby je výrazně nižší než v roce 2023, tak máme mnohem lepší bilanci mezi příchozími zakázkami a dostupnými kapacitami.

Na druhou stranu, na OLO2, se přísun zakázek zintenzivnil. Poptávka je výrazně zvýšená díky projektům pro infrastrukturu Ukrajiny. Zde jde o generátory poháněné plynovými motory (taženo EU a OSN projekty) u zákazníků INNIO Jenbacher Rakousko a CAT Energy Mannheim Německo. Vedle toho fenomén umělé inteligence a s ním spojená datová centra. Zde jde o záložní generátory poháněné klasickým diesellovým motorem pro zákazníky Rolls-Royce Power System Ruhstorf/Friedrichshafen Německo a SDMO Brest Francie.

Aktuální výhledy, které dostáváme od našich kolegů z prodejních týmů naznačují u generátorů řad 52/53/54 na kalendářní rok 2025 nárůst o 30-80% (4,3 ks/d 52.3, 7,6 ks/d 53/54)!

Což je pro nás skvělá zpráva, protože v Evropě jsme de facto jediná Nidec fabrika, která je schopna nabídnout sériovou výrobu generátorů velkého objemu v těchto řadách. Toto ale není automatické, protože dodávky asijských generátorů do Evropy se u vyšších výrobních řad pomalu stávají samozřejmostí stejně jako je tomu u malých generátorů. Na to musíme brát ohled, být velmi aktivní, jít napřed příležitosti a nenechat si zakázky z Olomouce utéct. Jde o naši budoucnost, kterou si primárně tvoříme sami.

Díky skutečnosti růstu (dle informací z trhu jde o trvalejší trend) můžeme znovu rozšiřovat pracovní místa v M.L.S. Holice a od začátku srpna jsme v naší firmě přivítali 23 nových zaměstnanců. Tento trend bude v příštích týdnech a měsících pokračovat. V tuto chvíli máme nastavený cíl cca 60 nových kolegů ke zvládnutí aktuálního zakázkového vývoje (poté, co jsme rovněž na OLO2 převáděli kolegy z OLO1).

Důležité bude vedle nárůstu výrobních kapacit zajistit rovněž kapacity našich dodavatelů zejména elektromagnetických plechů a koster, kde pracujeme na rozšíření dodávkových kanálů.

Kvalita výroby je jedním z klíčových faktorů při tréninku nových kolegů. Nesmíme ohrozit nekvalitou zákazníka a vedle toho se musíme vyvarovat ztrátám produktivity díky opravám nekvalitní výroby.

Nejen proto, že v našich týmech uvítáme nové kolegy, musíme rovněž myslet na bezpečnost při provozních činnostech. Velmi pozitivní je, že se nám daří aktivně řešit červené karty s připomínkami k technickému zabezpečení našich pracovišť. Na druhou stranu jsme v poslední době zaznamenali řadu úrazů a nebezpečných situací díky nepozornosti a neobezřetnému chování na pracovištích.

Požadavek na nutnou opatrnost a adekvátní chování na pracovišti je požadavkem na všechny zaměstnance. Od vedoucích týmů se pak očekává vyžadování tohoto přístupu, jeho kontrola a pokud je to nutné, tak i penalizace. Jde o základní požadavek na řádnou práci, který vede k minimu zbytečných úrazů.

Díky za Vaši pozornost a přeji Vám všem hezké babí léto.

Vladan Hlaváč

Rotor

• Zpravodaj společnosti M.L.S. Holice, spol. s r. o. • Vydává: M.L.S. Holice, spol. s r. o., Sladkovského 149/43, 779 00 Olomouc, IČO 47674270 • Určeno pro interní potřebu • Neprodejné • Vychází čtvrtletně • Den vydání: 20. 9. 2024 • Redakční rada: Vladan Hlaváč, František Ulma, Petr Grohman, Michaela Planičková, Martin Krňávek, Kateřina Latham, Patrik Neuman, Filip Suchánek, Nicolas Duchassin, Aleš Sobotka, Jiří Zapletal, Marcela Lepiarzová • E-mail redakce: olomoucredakce.ials@mail.nidec.com • Příspěvky nejsou redakčně upravovány • Grafika, dtp, sazba a tisk: White Wolf, s.r.o. • Počet výtisků: 400 ks • Registrační číslo: MK ČR E 20535

Šance na rozvoj, pracovní místa, loajalita a disciplína

Vážení zaměstnanci, na OLO2 procházíme velmi pozitivní zatěžkávací zkouškou. Poptávka po velkých generátorech roste velmi rychle, a to nám dává šanci pro růst a rozvoj naší společnosti do budoucna. Rozvoj spojený s větší nabídkou pracovních míst resp. posílení stability zaměstnání u naší firmy.

Tyto pozitivní šance jsou však v silném kontrastu s nedávnými událostmi v závodě OLO2. Ty se projevily konkrétně 20. srpna ve večerních hodinách přistižením dnes již bývalého zaměstnance při krádeži více než 100 kg měděných vodičů. Tato událost nebyla odhalena nahodile, nýbrž po intenzivní spolupráci s Kriminálním útvarem Policie ČR od počátku léta. Následně byli zadrženi a vyslyšeni další jedinci, kteří se doznali k nemalému zcizování majetku a poškozování naší společnosti. To vše na základě zjištění a důkazů, jak Policie ČR, tak např. našich záznamů z kamerových systémů. Nutno konstatovat, že záležitost není zdaleka uzavřena a bude se ještě vyvíjet. Se všemi negativními důsledky pro všechny, kteří se rozhodli nevážit základních hodnot slušného chování a mařit úsilí řady poctivých zaměstnanců.

Negativní důsledky pocítuje ale především naše společnost. Ať již v důsledku přímých finančních ztrát v řádech miliónů korun, tak i ztrát lidské kapacity v okamžiku, kdy naopak musíme aktivně růst a reagovat na zákaznickou poptávku.

V té souvislosti jsme nuceni zadávat objednávky na výrobu navinutých statorů a rotorů našim asijským kolegům v Číně a Indii, protože nemáme kapacitu na výrobu u nás. Asijská kolegyně mají velkou snahu do Evropy dodávat kompletní alternátory díky jejich levnější produkci. **Dnešní situace proto do budoucna vytváří riziko ohrožení našich pracovních míst.**

Výše uvedené chování je proto velmi intenzivně propojeno s ekonomikou. Nekorektní chování způsobuje ekonomické ztráty. Nad tím se musíme všichni zamyslet. Věřím, že většina z nás vnímá vážnost problému, ve kterém se společně nacházíme.

Dodržování základních norem chování je předpokladem a požadavkem na práci každého člověka u naší firmy. **Musíme přestat přehlížet trvalé nedostatky, které od drobných problémů mohou přerůst v poškozování či zcizování majetku společnosti.** Naše firma **bude vždy klást důraz na přiměřený sociální ohled.** Tak je i dlouhodobě postavena kolektivní smlouva a zázemí, které firma zaměstnancům poskytuje. To ale musí být vyváжено

chováním a zodpovědností zaměstnanců. Slušné a korektní chování (a to začíná u pozdravu a respektu k druhým!) je provázeno loajalitou zaměstnance vůči zaměstnavateli. Pokud někdo nemá zájem tyto základní požadavky u M.L.S. Holice naplňovat, nemá v řadách naší společnosti místo.

Naopak těch, kteří mají zájem, aby se firma dobře rozvíjela, mají solidní přístup k práci, kolegům a prostředí a jsou otevření sdílet pozitivní hodnoty, takových zaměstnanců si M.L.S. bude vždy vážit. A jejich hodnocení bude korektně založeno na dodržování požadavků na chování, přístupu a výsledcích práce. Naplňování požadavků na chování a disciplínu je ten hlavní prvek, který musíme změnit. I vedoucí budou hodnoceni podle toho, jak jsou tyto nároky zabezpečeny na jejich pracovištích.

Vedle toho se soustředíme i na další personální změny a technická či organizační opatření. K nim patří např. revize spolupráce se společností B+P, tedy dodavatelem služeb ochrany objektů, dále příprava projektu instalace plotu oddělujícího parkoviště a samotný přístup do závodu skrze turnikety na čipové karty včetně detektoru kovů, digitální kontrola příjíždějících vozů, revize a posílení kamerového systému apod.

Ve všech případech jde o akce s finančními výdaji nemalého rozsahu. Pokud není možné mít plnou jistotu nad chováním zaměstnanců, tak takové výdaje musí proběhnout. Není možné se pak divit, že někde, kde by byly využity účelněji, pak finance mohou chybět.

Na závěr si dovoluji požádat všechny zaměstnance o maximální přístup ke zvládnutí náročného období, které nás na OLO2 čeká. Prakticky to bude znamenat aktivní podporu při zaškolování nových kolegů, navýšení přesčasové práce, práce ve třech směnách, korektní přístup k darování krve, minimalizace absence na nejvyšší možnou míru atd. Jde o udržení práce v Olomouci a pracovní místa. Je třeba firmě pomoci.

Chci vybědnout každého zaměstnance, aby se zamyslel nad základními hodnotami, které jsou pro něj v zaměstnání důležité. Pokud se protínají s tím, o co usiluje naše firma, tak budu velmi rád za rozvoj naší budoucí spolupráce. Pokud se však v pohledech na hodnoty a věci kolem nás zásadně mýjíme, doporučím zvážít další setrvání v M.L.S. Holice a volit vlastní cestu v jiném prostředí.

Děkuji za pozornost.
Vladan Hlaváč

Vybudování nového datacentra v závodě OLO2

z důvodu zvýšení odolnosti IT služeb (Caché/WIS, Email, Teams, Internet apod.) proti výpadku probíhá vytvoření nového datacentra v závodě OLO2. Datacentrum by nově obsahovalo zařízení, která by umožňovala v případě výpadku hlavního datacentra na OLO1 převzít veškerý provoz a snížit tak výpadek IT služeb na minimum. Zároveň by bylo možné „přepnout“ veškerý provoz na OLO2 v případě plánovaného výpadku OLO1. Všechny síťové prvky umístěné ve výrobě OLO1 by měly připojení i na OLO2 a obráceně. Tím pádem by v případě výpadku datacentra na OLO2 provoz pokračoval s minimálním výpadkem.

Pro takto navržené řešení se musí kromě nákupu zařízení i zajistit nové optické připojení síťových prvků, což s sebou nese vybudování nových optických tras na závodech OLO1 i OLO2.

Kritičnost IT služeb v aktuální době jsme mohli posoudit při

celosvětovém výpadku v pátek 19.7.2024, kdy firmy v důsledku výpadku IT prakticky stály.

Michal Riedl

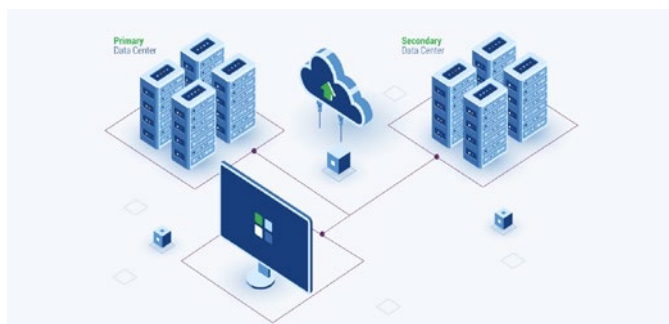

Nové prototypy pro „dvojku“

Čas od času je nutné, abychom se vytrhli ze zaběhnutých standardů a práce nebyla tak moc monotónní. Naštěstí máme i klienty jako je DBR Generatorset, kteří nás z tohoto uzavřeného kruhu vytrhnou a dají nám šanci si zkusit zase něco nového. Nové zakázky OE5320385 a OE5320389 skrývají na první pohled malou nenápadnou poznámku: „Separate Neutral-and Main terminal box with pressure relief for 100kA“, což pro nás v praxi znamená, že musíme oddělit fázovou a neutrálovou stranu a navíc je nutné přidat tlakový „ventil“. Jako bonus se jedná o IP44.

Co to pro nás znamená? Posuďte si sami podle obrázku. Každopádně se bude jednat o bližší spolupráci mezi všemi odděleními :-). Zakázky jsou plánované na únor 2025, kdy mají být expedovány.

Ladislav Veselský

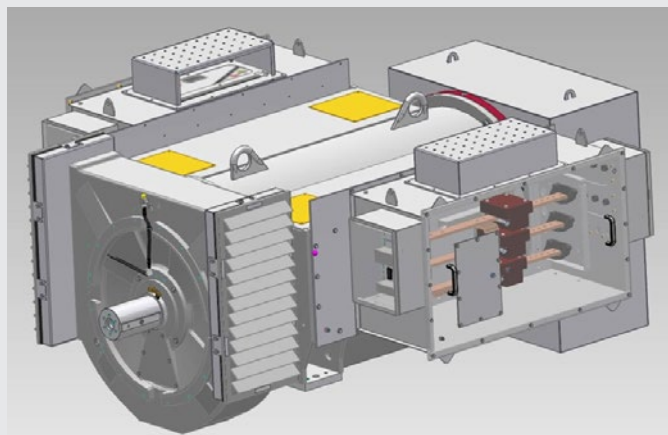

Úsek KONSTRUKCE v Olomouci. Kdo jsme a co děláme?

Jsmen jeden tým, ve kterém se sbíhají dvě koncepčně podobné produktové řady Sillac/Orleán (výroba v závodech OLO1 / OLO2). Tyto produktové řady se zrodily v různých závodech s rozdílně nastavenou úspěšnou obchodní strategií, která reflektuje rozdílné tržní

prostředí. Menší stroje řady Sillac cílí na velkoobjemovou/sériovou výrobu katalogových generátorů a větší stroje řady Orleans jsou převážně individuálně navržené/upravené generátory dle specifických potřeb zákazníka.



Stručné shrnutí činností, kterými se zabýváme:

		Tým Konstrukce OLO1 (produktová řada Sillac) 12-ti členný tým	Tým Konstrukce OLO2 (produktová řada Orleans) 13-ti členný tým
Mezinárodní zodpovědnosti	65%	<ul style="list-style-type: none"> - Zpracování všech zakázek pro Sillac - Zpracování výkresové dokumentace a kusovníků pro Čínu a Indii. - Zajištění 90% mezinárodní technické podpory - Zpracování dílčích celků vývojových projektů - Strukturální a pevnostní výpočty k ověření designu a vývoji nových produktů 	38%
Lokální zodpovědnosti	35%	<ul style="list-style-type: none"> - Zpracování zakázek mech&elektro - Schvalování a zapracování Modifikací a Odchylek - Lokální technická podpora - Zpracování prototypů - VAVE 	62%

Díky soustavnému zvyšování znalostí a produktivity oddělení se náš tým úspěšně rozrůstá a přebírá mezinárodní konstrukční zodpovědnosti za podporu poboček ve Francii, Číně a Indii. Rád bych poděkoval týmu za jejich nepřetržitou snahu a odhodlání, které umožnily naši expanzi a zajištění

kvalitních výsledků na globální úrovni a rovněž všem ostatním oddělením v Olomouckém závodě za jejich podporu a spolupráci, bez nichž by tento úspěch nebyl možný.

Aleš Sobotka

KOLEGOVÉ a jejich země

Rádi bychom vám v tomto čísle představili novou formu rozhovorů na téma Kolegové a jejich země. Kromě rozhovorů s našimi nováčky jsme tentokrát vyzpovídali i dva naše kolegy, které můžete potkávat denně ve firmě, a požádali jsme je, aby nám

představili svoji rodnou zemi. Dozvíme se například, jaké rozdílly vnímají mezi ČR a jejich rodnou zemi. Kromě toho si můžete přečíst tipy na výlety nejen u nich doma, ale i u nás.

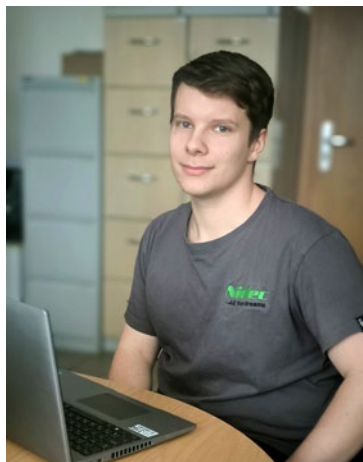

Tomáš

Tom Matušík je čerstvý absolvent VŠ. Od začátku července se přesunul z pozice stážisty na plný úvazek, konkrétně jako technolog navijárny MHV. A jak popisuje svoji novou pozici? „Možná to zní zvláště, ale nejvíce mě baví vymýšlet nové věci, jako jsou například nové přípravky nebo inovace, které lze zavést do výroby. Vždy mi udělá velkou radost, když něco „vytvořím“ a výsledek vidím ve výrobě ať je to banální prkotina nebo složitější přípravek.“



Zahraníční kolegové v novém čísle Rotoru představují zemi odkud pochází, tak vás bychom rádi poprosili o představení města/oblasti ČR, odkud pocházíte? Jste z Olomouce či jiného města?

Pocházím z Veselíčka, jak již název napovídá, jedná se o tvrdý kraj. Tato vesnice se nachází nedaleko Přerova. Není nás tu sice hodně, ale vzájemně se tu známe. Potkáváme se jednou za čas v místní hospodě na pivo. Dokonce máme i vlastní písničku, která nám hraje v rozhlase. Ve vesnici se nachází proslulý park se zámkem, který slouží jako dětský domov. Často se v tomto parku konají každoročně akce např. Dobývání Moravské brány.

Jaké je vaše nejoblíbenější místo v České republice a proč?

V Česku je spousta nádherných míst, ale první, co mi vždycky přijde na mysl, je Pálava. A kdo by se divil? Pálava má nejen úchvatnou přírodu a panoramatické výhledy, ale taky skvělá vína, která ten zážitek jen umocňují.

Máte nějaká oblíbená místa k relaxaci nebo výletům, kam rád chodíte ve volném čase?

Ve volném čase rádi vyrážíme na procházky se psy po Veselíčku a jeho kouzelných lesích – tam mají naši čtyřnozí partáci vždycky co očuchávat. Ale když se s přítelkyní naskytne volný víkend, pustíme se do dobrodružné hry zvané „Kam jsme ještě nezabloudili?“. Procházíme turistické vizitky a hledáme místa v okolí, která jsme ještě neprozkoumali.

Jak trávíte svůj volný čas? Máte nějaké aktivity, které vám přinášejí radost?

Po dokončení školy jsem si pořídil 3D tiskárnu, takže teď po večerech trávím čas modelováním všelijakých blbostí – od figurek až po součástky, která asi nikdy nevyužiju, ale je to zábava a baví mě to! Nejvíc svého volného času, ale věnuju zahradě nebo garáži. Lidé z vesnice mi určitě rozumí, že tam je vždycky co dělat, a když náhodou není, tak si něco najdu, aby náhodou nebyl klid.

Nábory opět spuštěny!

Máme radost, že po roční pauze dostává náš úsek opět zadání na navýšení počtu našich zaměstnanců. Cílově bychom v čistém počtu měli mít na konci zimy o 90 kolegů více.

Naše úsilí se zaměřuje na závod OLO2, kde rostou zakázky velmi výrazně (viz úvodník).

O okurkové sezóně nemůže být toto léto řeč ani zde v Olomouci. Setkali jsme se s 63 uchazeči a nastoupilo 23 nových zaměstnanců.

Vyhlásili jsme také pro vás odměnu za doporučení ve výši 10 000 Kč.

Kromě standardního interního nábory z lokálního trhu práce posilujeme spolupráci s agenturami práce Manpower a Manuvia. Ty se zaměřují na zaměstnání zahraničních zaměstnanců. Spolupráce s kolegy ze Srbska se nám osvědčila a touto cestou půjdeme i nadále.

V souvislosti s náborovými požadavky jsme od začátku léta spustili novou marketingovou kampaň. Na různých místech Olomouce můžete vidět naše mlsácké bigboardy, billboardy či citylighty. Vedle toho jste od srpna mohli více než měsíc slyšet náš náborový spot na Rádiu Haná. Náborové příspěvky jste mohli také číst v srpnovém vydání Olomouckého Deníku EXTRA či na Olomouckém reportu.

Kateřina Latham





Aleksandar

Kolega Saša Bunjevac nám představí svoji rodinou zemi. Saša nastoupil do firmy 4. 9. 2019, nejprve jako operátor do výroby a nyní pracuje na expedici jako koordinátor přepravy.



Jak byste stručně popsal svou zemi někomu, kdo ji nikdy nenavštívil? Z kterého města pocházíte?

Bosna a Hercegovina je balkánská země, která se vyznačuje kulturní a etnickou rozmanitostí. Je známá svými horami, řekami a historickými městy, jako jsou Sarajevo, Mostar a Višegrad. Skládá se ze dvou entit: Federace Bosny a Hercegoviny a Republiky srbské a jednoho samosprávného distriktu Brčko. A právě z tohoto jedinečného města Brčko pocházím. Brčko, město, kde jsem strávil většinu svého života, je stejně rozmanité a jedinečné jako Bosna a Hercegovina. Staré město Brčka, které je jednou z turistických atrakcí, nabízí malebné procházky mezi mešitami, kostely a dalšími stavbami z dob Osmanské říše a Rakouska-Uherska.

Jaké vidíte největší kulturní rozdíly mezi vaší zemí a Českou republikou?

Česká republika a Bosna a Hercegovina jsou dvě evropské země, které se navzdory své geografické blízkosti v mnoha ohledech výrazně liší, ať už jde o kulturu, kuchyni nebo náboženství. Pro mě byl nejzřetelnější rozdíl mezi oběma zeměmi například v tom, že svátky v České republice jsou více sekulární, na rozdíl od Bosny, kde jsou náboženství a svátky úzce propojeny a kde má každá etnická skupina své vlastní oslavy a tradice.

Jaké tradice či svátky ve vaší zemi jsou pro vás osobně důležité?

Jeden ze svátků, který je důležitý pro mě, je slava. Je to jedinečný srbský zvyk, při kterém rodiny oslavují svého patrona, který chrání jejich rodinu. V naší rodině je patronem svatý Jan Křtitel a slaví se 20. ledna. Je to příležitost, kdy se celá rodina a blízcí přátelé sejdou, pomodlí se a slavnostně pohostí.



Mostar

Jaké jsou tradiční jídla nebo nápoje, které by si lidé neměli nechat ujít, pokud navštíví vaši zemi? A jaké je vaše oblíbené české jídlo?

Kuchyně Bosny a Hercegoviny je silně ovlivněna gastronomickými tradicemi Balkánu, Středomoří a Osmanské říše. Mezi typické pokrmy patří čevapi (grilované masové závitky podávané s chlebovými plackami, tzv. somun, a cibulí), begova čorba (tradiční hustá polévka), jagnjetina ispod sača (pečené jehněčí maso, které se připravuje pod kovovým zvonem (sač) zasypaným žhavým uhlíky). Nejpoblíbenější nápoje, které byste si neměli nechat ujít, jsou rakija (silná pálenka, podobná české slivovici), ajran (osvěžující nápoj z jogurtu, vody a soli) a bosenská kava, která se podává v džezvě spolu s malým šálkem a s kostkou cukru nebo sladkým dezertem. Co se týká české kuchyně, ochutnal jsem toho hodně, ale smažák je bezesporu můj nejoblíbenější. Rád si ho dávám.

Jaké máte oblíbené místo ve vaší zemi? Jaké místo byste doporučil svým kolegům, kteří plánují návštěvu vaší země?

Pale jsou mým nejoblíbenějším místem v Bosně a Hercegovině. Nacházejí se v malebném údolí obklopeném horami, mají bohatou přírodu a mnoho příležitostí k pěší turistice nebo lyžování, protože se těsně dotýkají pohoří Jahorina. A právě toto pohoří, které je jedním z neznámějších lyžařských středisek v Bosně a Hercegovině, doporučuji všem, kteří plánují návštěvu tímto směrem.

Co vás nejvíce překvapilo, když jste poprvé přijel do České republiky?

Miluji cestování. Všude a všemi dopravními prostředky. A v České republice mě nejvíce překvapilo, že Češi jsou v tramvajích, autobusech a vlacích často potichu a neradi na sebe upozorňují. Je to pravděpodobně proto, že jsou považováni za rezervovanější, což se samozřejmě odráží i v jejich chování ve veřejné dopravě. Narozdíl od Čechů jsou lidé v Bosně otevřenější a často se s ostatními nahlas baví, takže může být veřejná doprava hlučnější, zvláště pokud cestující vedou rozhovory nebo telefonují.



Vlašić



Filip

Filip Škeřík nastoupil do firmy 1. 8. 2024 na oddělení IT jako programátor. A jak by představil svoji pozici? „Pracuji na pozici programátora se zaměřením na vývoj webových aplikací. Velmi si cením možnosti vytvářet řešení, která lidem skutečně pomáhají – ať už v jejich každodenním životě nebo při výkonu práce. Snažím se přetvářet komplexní technické výzvy v uživatelsky přívětivé aplikace, které se stávají nepostradatelnou součástí jejich rutiny. Oceňuji příležitost přispívat k projektům, které mají pro uživatele skutečný a praktický přínos.“



Zahranční kolegové v novém čísle Rotoru představují zemi odkud pochází, tak vás bychom rádi poprosili o představení města/oblasti ČR, odkud pocházíte? Jste z Olomouce či jiného města?

Pocházím z České Třebové, města s přibližně 15 tisíci obyvateli, které se nachází v Pardubickém kraji. Česká Třebová je známá svou bohatou železniční historií a jako důležitý dopravní uzel v rámci České republiky. Město je obklopeno krásnou přírodou, což ho činí ideálním místem pro turisty a milovníky outdoorových aktivit. V blízkosti se nachází Orlické hory, které nabízejí skvělé možnosti pro lyžování a pěší turistiku.

Jaké je vaše nejoblíbenější místo v České republice a proč?

Mým nejoblíbenějším místem v České republice je moje pohodlné křeslo doma, protože má ten nejlepší výhled – na můj

počítač! Ale když se přeci jen rozhodnu opustit svou technologickou základnu, mám rád objevování nových míst a zajímavostí, které naše krásná země nabízí.

Máte nějaká oblíbená místa k relaxaci nebo výletům, kam rádi chodíte ve volném čase? Jak trávíte svůj volný čas? Máte nějaké aktivity, které vám přinášejí radost?

Ve svém volném čase se rád věnuji technice a technologiím, což zahrnuje nejen programování, ale také sledování novin v oblasti virtuální reality a vývoje v IT světě. Kromě toho si užívám i praktické aktivity, jako je práce na zahradě, která mi poskytuje příjemný odpočinek od digitálního světa. Rád trávím čas také v parcích, na procházkách, nebo si zajdu do bazénu či volím jinou sportovní aktivitu. A když si chci odpočinout, rád si dám pivo s přáteli.

Novinky ve vývoji informačního systému

Dokončili jsme projekt pro automatické zobrazování ukazatelů kvality ve WIS zmiňovaný v minulém čísle Rotoru. Grafické zobrazení výsledků jsme rozšířili o zobrazení paretu druhů neshod reklamovaných zákazníky. Podobné detailní zobrazení doplníme i pro interní neshody.

Pro logistiku jsme dokončili nový program pro přípravu výhledů materiálových potřeb pro dodavatele materiálu a pro řízení skladů jsme na základě informací o všech pohybech na skladě a odpracovaných hodinách skladníků připravili podklady pro výpočet produktivity s grafickým výstupem ve WIS.

kód	číslo materiálu	název	výkres	MJ	popis	skluz	2024 MO	2024 MI	2024 ME	2024 MA	2025 MO	
220209001/1	140742	1202ACB TS*0,37000 SP*12000		M2	předpoklad objednávky	12,591	0	0	0	0	0	130
40046314					celkem	12,591	0	0	0	0	0	130
220209002/1	128748	1202ACB NOMBK 410 KP 0.38 850		M2	předpoklad objednávky	0	0	0	0	0	0	0
40123841					celkem	0	0	0	0	0	0	0
220209003/1	541330	NOMBK 410 KP 0.38 825		M2	předpoklad objednávky	10	0	0	0	0	0	20
40123850					celkem	10	0	0	0	0	0	20
220209004/1	501441	ESBL NOMBK 20x0.30		M2	předpoklad objednávky	0	0	0	3	0	0	0
40123851					celkem	0	0	0	3	0	0	0

Aktuálně pracujeme na rozšíření zobrazení informací pro údržbu strojů na TV a ve WIS. Zobrazení seznamů strojů v poruše doplníme o seznam strojů s plánovanou údržbou. Pro usnadnění řízení výroby připravujeme úpravu vykazování nevýrobních časů operátory.

Z větších projektů stojí za zmínku kompletní revize a inovace procesu Řízení technických změn (CT), která je spojena s vývojem nové jednodušší a komfortnější aplikace ve WIS. Dokončili jsme detailní popis a zahájili programování dílčích částí.

Operativně řešíme další časově méně i více náročné požadavky od uživatelů na zjednodušení jejich práce.

František Ulma

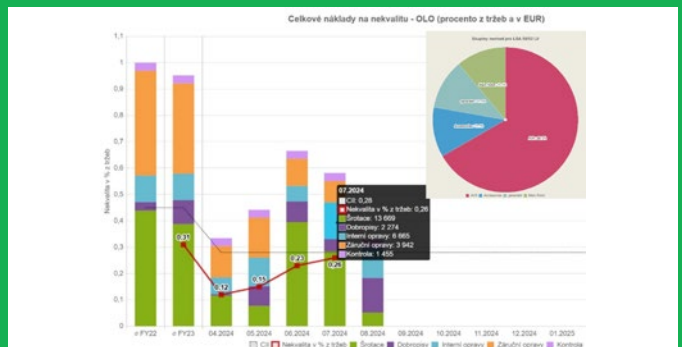

Z větších dokončených akcí bych ještě zmínil programový blok ve WIS pro kontrolu impregnačních laků. Jedná se o záznamy měření kvality laku, které se dříve vedly v papírové podobě a v excelových tabulkách. Nově data zaznamenávají pracovníci impregnace a kvality přímo do webové aplikace a systém porovnává naměřené hodnoty s nastavenými limity a poskytuje grafické zobrazení průběhu hodnot za zvolené období.

Datum	Zásobník	Závod	Lak	Teplota [°C]	Viskozita	Geltime [min]	Nafed	Jiné	Akce
14.08.2024	R1 (LV_NEW)	OLOZ	Elarlas Dotečkan LE501	23	4500	3:25	0		Upravit
14.08.2024	R1 (LV)				5000	3:55	0		Upravit
14.08.2024	R2 (LV)				5230	3:40	0		Upravit
14.08.2024	R2 (MHV)				78	5:55	0		Upravit
14.08.2024	R3 (MHV)				68	5:30	0		Upravit
13.08.2024	Impregnace M				244	4:30	0		Upravit
13.08.2024	Impregnace VC				235	5:35	0		Upravit
08.08.2024	R2 (MHV)				80	5:50	0		Upravit



Kevin

Kevin je stážista na oddělení konstrukce, kterého k nám vyslala naše francouzská pobočka. Na chodbách naší firmy ho můžete potkávat od 15. 7. 2024. A na následujících řádcích si můžete přečíst představení jeho rodné země.



Jak byste stručně popsal svou zemi někomu, kdo ji nikdy nenavštívil? Z jakého města pocházíte?

Země, odkud pocházím, je Kamerun, který se nachází ve střední Africe a je často označován jako „Afrika v miniatuře“ díky své geografické a kulturní rozmanitosti. Země nabízí různorodé krajiny, od bílých písčinych pláží v Kribi a Limbé, až po bujně tropické lesy a savany na severu. Je také domovem hory Mount Cameroon, jedné z nejvyšších afrických sopek. Kamerun má 10 regionů, které jsou rozděleny do několika departmentů. Celkem jich je 58. Kamerun má tropické klima se dvěma obdobími – suchým a deštivým. Počet obyvatel je 30 milionů a hlavním městem země je Yaoundé (politické hlavní město), ale máme také ekonomické hlavní město, kterým je Douala. Pocházím z Doualy, ekonomického hlavního města.

Jaké jsou podle vás největší kulturní rozdíly mezi vaší zemí a Českou republikou?

Největší rozdíl vidím v kulturní rozmanitosti. V Kamerunu máme výjimečnou etnickou a jazykovou různorodost s více než 250 etnickými skupinami a stejným počtem místních jazyků, což se odráží v různých tradicích a náboženských systémech po celé zemi. Naproti tomu Česká republika je mnohem homogennější, s převážně českou populací a češtinou jako hlavním jazykem. Etnické a jazykové menšiny jsou méně početné a mají menší vliv na národní kulturu. Tento rozdíl se odráží ve větší rozmanitosti kulturních praktik v Kamerunu ve srovnání s výraznější kulturní jednotou v České republice.

Jaká tradiční jídla nebo nápoje by si lidé neměli nechat ujít při návštěvě vaší země? A které české jídlo vám chutnalo?

Pokud navštívíte Kamerun, zde je několik tradičních jídel, která byste neměli minout:

- Ndolé: Chutné jídlo připravené z listů ndolé (místní rostlina) vařených s arašídami, často doplněné masem nebo rybou.
- DG kuře: „DG“ znamená „generální ředitel“ a toto jídlo je kuře dušené se zeleninou, banány a kořením.
- Brochettes: Také známé jako „kebab“, špízy z masa (často hovězího nebo kuřecího) jsou grilovány a ochuceny místním kořením.
- Eru: Oblíbené jídlo z jihozápadní oblasti, připravované z listů eru a masa nebo ryb, podávané s banány nebo foutou (maniková pasta).

Co se týče nápojů, můžete vyzkoušet:

- Bissap: Osvěžující nápoj z květů ibišku, podávaný studený, velmi populární v teplejších obdobích.
- Palmové víno: Tradiční víno vyrobené z palmové mízy, lehce alkoholické s nasládlou fermentovanou chutí.
- Zázvorová šťáva: Pikantní a povzbuzující nápoj z čerstvého zázvoru.

Moje oblíbená česká jídla jsou:

- Guláš s knedlíky
- Vepřová pečeně s knedlíkem

Které tradice nebo svátky ve vaší zemi jsou pro vás osobně důležité?

Nejdůležitější svátky jsou pro mě Vánoce, protože jsem křesťan. A co se týče důležitých tradic, mohu zmínit festival mládeže (11. února každého roku), který je věnován mladým lidem v zemi a zahrnuje mnoho aktivit (tance, folklorní výstavy, divadlo, soutěže, hry a další sportovní aktivity).

Jaké je vaše oblíbené místo ve vaší zemi? Které místo byste doporučil svým kolegům, kteří se chystají navštívit vaši zemi?

Mé oblíbené místo v mé zemi je Kribi, pobřežní město známé svými krásnými plážemi, jako je Plage de Grand-Batanga, a přírodními atrakcemi, jako jsou Lobé Falls.

Zde je několik nejlepších míst k návštěvě:

- Mount Cameroon: Nejvyšší vrchol ve střední Africe, tato aktivní sopka nabízí turistiku a trekking s úchvatnými panoramaty a jedinečnou biodiverzitou.
- Vodopády Lobé: Nachází se poblíž Kribi, tyto nádherné vodopády se noří přímo do Atlantského oceánu a vytvářejí působivou přírodní podívanou.
- Národní park Waza: Park na severu země, známý svou savanovou krajinou a rozmanitou divokou zvěří, včetně slonů, lvů a gazel.

Co vás nejvíce překvapilo, když jste poprvé přijel do České republiky?

Nejvíce mě překvapilo bohatství a rozmanitost hradů a pevností po celé zemi. Vzhled některých budov (hotelů, vlakových stanic atd.) je velmi podobný starým zámčkům, což mi poskytlo jedinečný kulturní a architektonický zážitek.



Muzeum v Kamerunu

Hodnocení školení a plán vzdělávání nově online

Vážení zaměstnanci, protože i my na úseku personalistiky a digitalizujeme, tak bych vás rád seznámil s aktuální novinkou v oblasti automatizace a digitalizace. Zaměstnanci, kteří mají pracovní počítač a zúčastnili se školení, vyplňují nově hodnocení školení online. Každý účastník školení (kromě jazykových a zákonných) je pomocí automatických notifikací vyzván emailem k tomu, aby absolvované školení vyhodnotil (dříve se takové hodnocení vyplňovalo v papírové formě). Jak takové hodnocení vypadá, můžete vidět pod tímto odstavcem. Školení, která mají hodnotu vyšší jak 5000 Kč, hodnotit i nadřízení školeného zaměstnance, a to také samozřejmě online. Notifikace do emailu přijde příslušnému nadřízenému půl roku po absolvovaném školení, aby vyhodnotil přínosnost absolvovaného školení. Online hodnocení jsme nastavili ve spolupráci s oddělením IT a věříme, že samotné vyplňování formuláře ušetří nejen čas, ale i pár stromů, resp. několik listů papíru.

Termin školení

Termin OD: 10.06.2024, Termin DO: 10.06.2024

Hodnocení absolvovaného školení

Obsah školení (byl odpovídající?)	Rozsah školení (byl dostačující?)	Přístup a úroveň lektora
Hodně	Hodně	Významně
Přizpůsobení lektora požadavkům	Poskytnuté materiály	Strožumitelnost a zajímavost
Významně	Hodně	Významně
Přínos a využití školení v práci	Organizace školení	Další návrhy a připomínky
Hodně	Významně	Sem zadejte hodnotu

V digitalizaci jsme šli ovšem ještě dále a do online podoby jsme převedli i Plán vzdělávání na celý fiskální rok, kde jsou zde evidována veškerá školení pro všechny naše zaměstnance. Kromě jednotlivých školení se zaznamenává i plánovaná částka na školení a systém tak po zadání všech požadavků automaticky vypočítává

celkové náklady na oblast vzdělávání v celé firmě (více informací pod obrázkem). Ukázku této evidence můžete vidět níže.

Sk...	Název školení	Druh	Plano...	Priorita	Termi...	Termin DO	Vedoucí
JAKL Jan (MOEN)PE	Čtení technické dokumentace	Osobně	4 900 Kč	2	18. 10. 2024	18. 10. 2024	JANOSIK Josef (MOE)
JAKL Jan (MOEN)PE	Profesionální zákaznická péče	Osobně	5 990 Kč	2	7. 11. 2024	7. 11. 2024	JANOSIK Josef (MOE)
STANICAL Jan (MOE)	Pracovní právo pro vedoucí pracovníky - novela 2025 -	Osobně	2 000 Kč	1	10. 11. 2024	30. 1. 2025	NEUMAN Petr (MO)

Jak jsem již uvedl výše, díky online prostředí pak můžeme vidět, celkový rozpočet dle druhu školení a priorit v reportu v Microsoft Power Bi, který pro naše oddělení nastavili kolegové z IT. Automatizace v Power Bi plně nahradila reporting v MS Excel a ušetřila čas pro úkoly s vyšší přidanou hodnotou. Jak takový report v Power Bi vypadá se můžete podívat na obrázku níže (obrázek je ilustrativní, v době přípravy tohoto příspěvku nebyl Plán vzdělávání ještě dokončen a schválen).

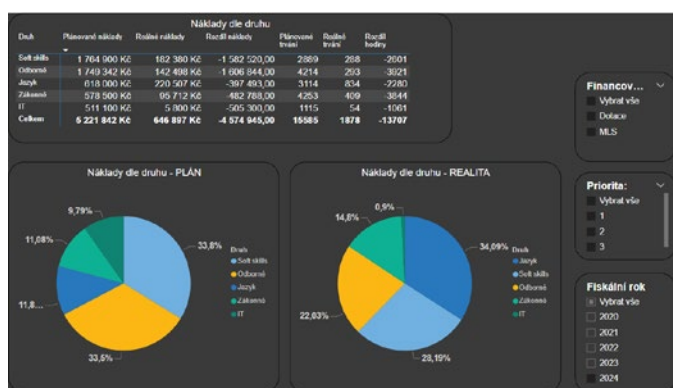

Štefan Hečko

Nidec zahajuje novou iniciativu bezpečnostních pravidel

Zdraví a bezpečnost našich zaměstnanců, zákazníků a hostů jsou naší nejvyšší prioritou, a proto spouštíme novou iniciativu Nidec Safety Rules, která nás všechny vyzývá k proaktivnímu přístupu při vytváření bezpečného, bezúrazového pracoviště pro všechny, každý den.

Existuje devět pravidel, která bychom měli všichni dodržovat:

1. Každý je zodpovědný za bezpečnost.
 2. Chápejte rizika spojená s prováděnou prací.
 3. Dbejte opatrnosti při používání elektřiny.
 4. Při chůzi si dávejte pozor na dopravu nebo nebezpečí v prostředí.
 5. Řiďte bezpečně v areálech Nidec.
 6. Dodržujte doporučené bezpečnostní postupy při používání strojů a zařízení.
 7. Znáte a dodržujete místní stanovené postupy Lock-Out, Tag-Out & Try-Out.
 8. Zvedejte břemena bezpečně.
 9. Vždy buďte připraveni na nouzové situace.
- V následujících dnech, týdnech a měsících se dozvíte více o těchto devíti pravidlech a o tom, jakou roli budete hrát při vytváření bezpečného prostředí. Myslete na bezpečnost dnes, buďte naživu zítra.

Pavel Spisar

Nidec 9 Safety Rules

What do you need to know?

✓ Know all nine rules – be aware of them and share them

✓ Follow the rules at all times without exception

✓ The rules are mandatory and an essential part of fulfilling your role

✓ Intervene if you see someone failing to follow the rules

1 Safe Behavior – Reaction Rule

We are all responsible for safety. If an unsafe situation exists, STOP! Notify, investigate and implement a solution.

2 Permit to work

Identify and control high-risk hazards and non-standard work.

3 Electrical Safety

Take care when using electricity. It has the POWER to cause serious harm. Training, permits and PPE are required.

4 Pedestrian Safety & Awareness

When walking be alert and always remain vigilant for traffic or environmental hazards.

5 Driving Safety

While driving, on the road or around Nidec facilities, stay healthy, rested and fully aware.

6 Machine & Equipment Safety

Safety guards are designed to protect you from the danger points of machinery.

7 Lock-Out, Tag-Out & Try-Out

Lock-Out, Tag-Out and Try-Out will save your life.

8 Lifting Safety

Review safe mechanical lifting equipment and manual handling techniques prior to moving a load.

9 Emergency Response Planning

Being well-prepared and alert will help avert unfortunate situations.

Think Safety Today,
Be Alive Tomorrow

To view the full Health & Safety Guide please scan the QR code

Akce oddělení LEAN

S kapacitou 5 lidí je úsek LEAN početně malým, ale velmi významným rozvoje firmy. Níže nám představuje své projekty.

OLO1- Projekt „Nová výroba IT + RP rotorů“

Po úspěšném ukončení projektu „Nová expedice – část montáž“ a převzetí pracovišť oddělením výroby dne 31.5.2024 je dalším stěžejním projektem „Nová výroba IT + RP na MLS1“.

Tento projekt byl zahájen v prosinci 2023. Do konce měsíce dubna byla provedena analýza současného stavu výroby na těchto střediscích a na základě výsledků byly postupně navrhovány různé varianty rozmístění technologie a zařízení na výrobní hale. Těchto variant bylo celkem navrženo 20. Ta poslední varianta byla nakonec odsouhlasena a schválena k realizaci.

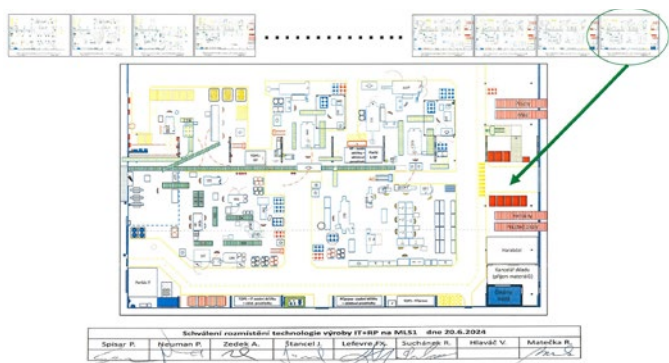

Po vyslovení souhlasu s novým rozmístěním začaly přípravné práce k realizaci projektu. Porovnání výsledků analýzy stávající

výroby a výroby dle navrhovaného rozmístění nám ukázalo a potvrdilo potenciál pro zavedení obsluhy výroby pomocí zařízení AGV.

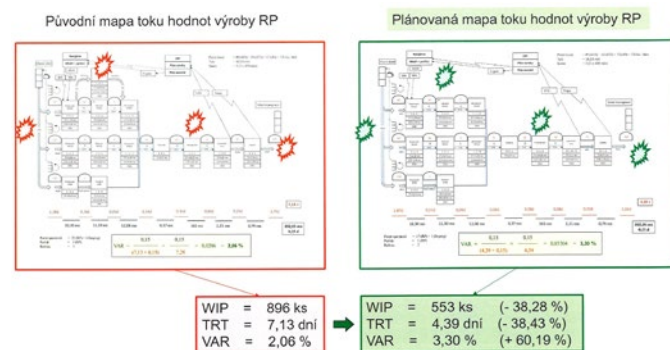

Byli osloveni dodavatelé pro dodání potřebných zařízení a souvisejících prací. Tito dodavatelé na základě poptávek zaslali své cenové nabídky. Nabídky byly vyhodnoceny. Požadované práce a zařízení byly objednány. Taktéž byl stanoven podrobný harmonogram prací, který byl konzultován s úsekem výroby a následně s dodavateli. Tento plán byl složitých jednáních (na projektu se podílí celkem 9 firem + naše údržba) s dodavateli a s ohledem na jejich kapacity (období letních prázdnin a dovolených) schválen.

Samotné pohyby zařízení na halách byly zahájeny 30.7.2024 odstavením navijčky rotorů č.174 a přesunem navijčky AMT na uvolněné místo.



Dalším důležitým bodem bylo řezání drážek pro energie a data v podlaže, položení kabelů hadic do vyfrézovaných drážek a zalití těchto drážek.

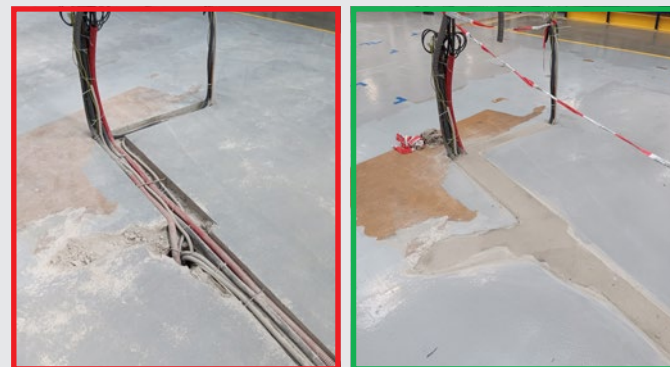

Další etapy posunů by měly následovat. Pokud nenastanou nějaké nedostatky či problémy, měly by práce probíhající převážně o víkendech ukončeny nejpozději v polovině září 2024. Konečné ukončení projektu s případným vyřešením nedostatků a standardizací pracovišť by měly být hotovy do října 2024.

Chtěl bych velmi poděkovat všem zaměstnancům a střediskům, kteří se na tomto projektu podílejí, za vynikající spolupráci

a podporu. Nejvíce je třeba vyzdvihnout samotné pracovníky na výrobě kotev i rotorů, kteří přicházeli ze svými podněty a požadavky. Pokud to bylo možné a nenarušovalo to hlavní cíle a koncept projektu, byly tyto připomínky hrubou většinou akceptovány a zaneseny do plánu realizace.

Rudolf Matečka

OLO2 - Projekt restrukturalizace navijárny a montáže LV

Prioritní projektem pro úsek LEAN na závodě OLO2 je projekt restrukturalizace výroby navijárny a montáže LV.

Je to prioritní projekt. Cíle tohoto projektu jsou:

- Optimalizace rozmístění pracovišť navijárny a montáže LV (jedná se o řady alt. 502/523 a 53/54 LV)
- Optimalizace toku výroby navijárny a montáže LV
- Optimalizace prostor, u které se využívá pro skladování materiálů

Vzhledem k navýšení požadavků na výrobu zakázek v typech

53/54 LV byly změněny priority tohoto projektu a místo návrhu layoutu montáže LV se řeší návrh layoutu navijárny LV. Vedoucím projektu je Zdeněk Ambrož.

Na této části projektu se podílí tyto úseky:

- Výroba, Technologie, Logistika, ale velmi brzy budou zapojeny další úseky

Nicolas Duchassin

OLO1 - Projekt balení alternátorů do kontejnerů

Dosud se balení alternátorů vyrobených v OLO1 a balených do kontejnerů realizovalo mimo výrobní závod OLO1. Vzhledem k tomu, že balení realizovala externí firma, tak jsme za tuto činnost museli platit.

Byly zváženy naše možnosti, jak tuto situaci řešit a vznikl projekt, který zajistí, že balení alternátorů do kontejnerů budeme realizovat našimi operátory přímo v expedici v OLO1.

Ve 28. týdnu byl zkompletován první kontejner s alternátory pro Jubaili.

Výhody z realizace tohoto projektu jsou:

- Rychlejší dodání k zákazníkovi
 - Úspora nákladů na balení a přepravu alternátorů do ext. firmy.
- Touto cestou děkujeme týmům logistiky a nové expedice v OLO1 za spolupráci na tomto projektu. Speciální poděkování patří Jaroslavě Ulicové, Zdeňkovi Stratilovi, Kateřině Pospíšilové, Lukáši Czabe Vlčkovi

Nicolas Duchassin



OLO2 - Projekt přesunu linky Trison z OLO1 do OLO2

Vzhledem k potřebě projektu rotorů v OLO1 na vytvoření prostoru na hale 12A bylo rozhodnuto o přesunu linky Trison (výroba strojních kotev budičů pro Sillac a OLO2) z OLO1 do OLO2.

Cílem tohoto projektu bylo:

- Vytvořit prostor na hale 12A v OLO1 pro projektu rotorů
 - Soustředit výrobu kotev určených řad 502/523/54 do OLO2
 - Připravit a realizovat přesun linky Trison od 24. týdne do 29. týdne
 - Úspora nákladů na přepravu komponentů mezi OLO1 a OLO2
- Realizovat tento projekt během 5-ti týdnů, v období plánovaných dovolených a navýšených požadavků na výrobu IT46/47 ze strany Sillacu bylo náročné, ale vzhledem k dokonalé spolupráci celého

týmu se podařilo dokončit přesun ve 29. týdnu dle plánu. Od 30. týdne začala linka Trison v OLO2 vyrábět kotvy budiče zauditoat. V současné době se realizují opatření, které vyplynula s auditu pracovišť a doladuje se chod linky.

Vedoucím projektu přesunu byl Zdeněk Ambrož.

Realizaci projektu provedla ext. firma LEBU ve spolupráci s Zámečnictvím Prečan a určenými operátory výroby z OLO1.

Na projektu se podílela tyto úseky:

Výroba, Logistika, Technologie, IT, Konstrukce Sillac/Orleans, kvality, oddělení údržby, BOZP/ekologie, Údržba budov

Při této příležitosti chci poděkovat všem, kteří se na tomto projektu podíleli a svým úsilím zajistili zdárný průběh projektu.



OLO1 & 2 - návštěva ředitelů z Fuzhou (Čína) a Bangalore (Indie) v Olomouci

15. a 16. července jsme měli ve zdech našeho závodu zástupce továren z Číny a Indie. Jmenovitě Gangadhara Chudappa (COO EPG Indie), Bruce Que (Plant Manager Fuzhou) a Colas Fouquart (Tech. Manager Fuzhou). Tato návštěva umožnila předvést nejlepší realizace v oblasti Lean, IT, Supply Chain, Technologie, které byly provedeny v posledních letech. Mimo jiné jsme ukázali dílny, zejména MHV, a také novou expedici Olo1. Z jejich strany nám představili velmi zajímavé projekty v oblasti Supply Chain a IT. Rád bych využil této příležitosti a poděkoval všem, kteří se podíleli na těchto dvou dnech sdílení osvědčených postupů.

Nicolas Duchassin



První servisní výjezdy nového technika opravy Honzy Jakla

Nedávno jsme absolvovali krátkou, ale přesto dalekou cestu do Řecka na záruční opravu generátoru LSA 50.2 na kterém zákazník požadoval opravu přetřžených rotorových kabelů a poškozeného diodového můstku.

Vzhledem k naléhavosti případu a potřebě většího množství vybavení bylo nezbytné vyjet vozem, díky čemuž se z pracovního výjezdu stal zároveň i zajímavý "výlet". Cestovali jsme přes Slovensko, Maďarsko, Srbsko, Severní Makedonii, až do řecké Soluně.

Dojeli jsme na místo opravy, do bioplynové stanice blízko obce Xirochori, kde už na nás čekal zákazník. Na místě jsme provedli potřebná měření a poté následovalo odpojení a demontáž zadního štítu stroje, včetně stažení ložiska a kotvy tak, abychom se dostali k poškozeným kabelům rotoru.

Při demontáži na nás čekalo překvapení v podobě kompletně zničeného ložiska způsobené ukázkovou elektrickou erozí. Ložisko jsme byli nuceni rozřezat, protože jej nebylo možné sundat jiným dostupným způsobem. Při pátrání po příčině jsme objevili tři velké zemnicí kabely, které byly zákazníkem pomocí šíny připevněny přímo ke štítu generátoru. Kvůli tomuto připojení proud z těchto kabelů, pocházejících z měničů v instalaci zákazníka procházel

přímo přes ložisko, které nebylo izolované a erodoval jej. Pokračovali jsme v opravách až do nočních hodin, aby bylo možné generátor co nejdříve zprovoznit, jelikož proces výroby bioplynu nelze zastavit a zákazník jej musel spalovat tak, aby nedocházelo k emisím skleníkových plynů, čímž přicházel každým okamžikem o zisk. Na rotorové kabely jsme aplikovali opravný kit, který jsme si ještě v Olomouci připravili a diodový můstek jsme vyměnili za nepoškozený. Oprava se nám nakonec povedla i včetně výměny poškozeného ložiska. Při výměně jsme využili čerstvě zakoupený hydraulický extraktor Enerpac.

Zákazník byl příjemně překvapen kvalitou a rychlostí zásahu servisního střediska.

Nakonec nás čekala cesta domů s pocitem, dobře odvedené práce.

Jan Jakl

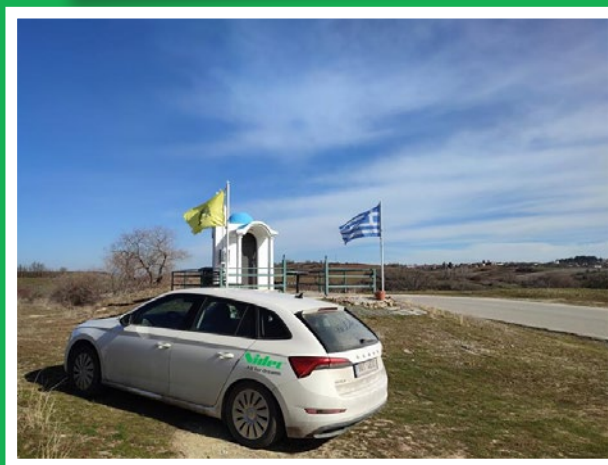



Exkurze týmu Odborného centra Životní prostředí České společnosti pro jakost v M.L.S. Holice

Dne 14. 6. 2024 k nám do firmy zavítala exkurze týmu Odborného centra Životní prostředí České společnosti pro jakost, vedená předsedkyní paní RNDr. Helenou Křepelkovou, CSc. Odborné centrum bylo založeno koncem roku 2020. Je zaměřeno na ochranu životního prostředí, zejména pak na protierozní opatření a hospodaření s vodou. Centra vytvářejí členové České společnosti pro jakost (ČSJ) jako místo pro realizaci svých odborných zájmů v oblasti systémů managementu. Jsou zaměřena především na rozvíjení jednotlivých nástrojů a metod systémů managementu a na problémy interdisciplinárního charakteru. Výstupy jejich práce jsou využívány nejen pro činnost orgánů Společnosti a výkonného aparátu, ale jsou také zdrojem pro šíření inovativních myšlenek, platformou pro spolupráci s univerzitním prostředím a přispívají k naplňování poslání ČSJ. RNDr. Křepelková naši firmu oslovila záměrně, byla totiž přítomna při jednáních firem MEZ a Emerson při koupi holické pobočky, a tedy při vzniku naší firmy v roce 1993. Spolu s ní se zúčastnili členové centra ze společnosti ELDIS Pardubice, specialisti ČSJ a 3 studenti ze Střední školy řemesel v Šumperku pod vedením učitele.

Exkurzi jsme připravili spolu s Míšou Baďurovou, s výbornou podporou úseku personalistiky a na úvod se k nám připojil pan ředitel a firmu účastníkům představil. Myslím, že se vše povedlo na 100%, členové ČSJ byli maximálně spokojeni a my se můžeme těšit na jejich reakce v časopisu „Perspektivy kvality“, který ČSJ pravidelně vydává a je významným periodikem v oblasti kvality. A právě z připravovaného článku je tato ochutnávka od RNDr. Křepelkové:

Při plánování exteriéru na první pololetí 2024 vnesli členové OC Životní prostředí požadavek, zda by se nedala navštívit nějaká výrobní společnost zaměřená na elektrické točivé stroje. Nemusela jsem dlouho přemýšlet a bylo jasné, ke komu bude směřovat dotaz, zda by byla možnost uspořádat pro nás tuto exteriérovou akci: M.L.S. Holice, spol. s r.o. v průmyslové zóně na okraji Olomouce. A protože v managementu kvality praktikujeme metodu „pětkrát proč“, použila jsem ji v takovém obráceném smyslu i v tomto případě. Nikoliv ovšem pro zjištění kořenové příčiny neshody, ale pro zjištění, že volba této společnosti pro naši exteriérovou akci NEMÁ CHYBU.

1. Proč mně hned napadla tato společnost?

Vyrábí již více než 100 let na světově špičkové úrovni elektrické

točivé stroje, širokou škálu typů generátorů elektrické energie. V sídle společnosti Leroy-Somer má Síň tradic.

2. Proč je tato společnost ukázkou kvality?

Viděla jsem provozy před 30 lety a pak v roce 2023 při oslavách 30. výročí existence této společnosti v ČR po zakoupení opravárenského závodu MEZ Holice, tehdy odštěpného závodu velké společnosti MEZ Mohelnice s.p. Opravdová špička v řízení kvality je vidět na každém pracovišti.

3. Proč je tato společnost vzorem pro udržitelnost nejen z hlediska péče o životní prostředí?

Protože z malého, nepříliš moderně zařízeného opravárenského závodu, ale plného dobrých techniků, se po 30 letech stala významná prosperující společnost s dokonale fungujícím integrovaným systémem nejen podle norem ISO 9001 a ISO 14001, ale i s mnoha dalšími systémovými normami a výrobovými certifikáty. A s některými zaměstnanci z původního MEZ Holice jsem se v M.L.S. Holice setkala i po 30 letech.

4. Proč jsem si troufla požádat o začlenění skupiny studentů elektro oboru na Střední škole řemesel v Šumperku do této exteriérové akce?

Protože všude jsem při výše zmíněných oslavách viděla pracovat týmy složené ze zaměstnanců více generací.

5. Proč jsem přesvědčena, že právě tato společnost a jí podobné společnosti jsou schopny velmi efektivně spolupracovat se školami technického zaměření?

Protože návštěva nebo menší dobře organizovaná praxe v takové společnosti dají studentům mnohem více, než nějaké nově vytvářené „agentury pro podporu kdečeho“. Kromě toho, obrovský benefit získá celý obor, protože studenti se po ukončení školy rozejdou do různých společností a ponese si s sebou dobré poznatky, kulturu komunikace a péče o zaměstnance, povědomí o kvalitě i péči o životní prostředí, správné hospodaření na pracovišti a vztah k práci, kterou dělají.

V zasedací místnosti původního závodu nás přivítal osobně ředitel firmy Ing. Vladan Hlaváč a specialisté, kteří nás pak celý den provázeli s vysoce odborným výkladem: vedoucího úseku kvality Bohumil Peiker, HSE Administrator Mgr. Michaela Baďurová.

Bohumil Peiker

Průběh Projektů .4

Tento projekt je zaměřen na vývoj nové řady generátorů navazující na současnou 3. generaci alternátorů Leroy-Somer. Tato řada je zaměřena na maximální využití automatizace, optimalizaci designu a použitých materiálů, a to vše s ohledem na životní prostředí i konkurenceschopnost.

V dubnu tohoto roku byl pro generátor LSA424 managementem schválen projektový milník "Gate 2" čímž byla ukončena fáze zhodnocení proveditelnosti konceptu nového designu. Zároveň jsme za poslední rok v Olomouci úspěšně zpracovali již 8 prototypů této nové řady. Všechny tyto prototypy byly následně testovány v Sillac s výbornými výsledky. I přes dílčí obtíže se v projektu posouváme mílovými kroky k ukončení prototypového vývoje nového designu

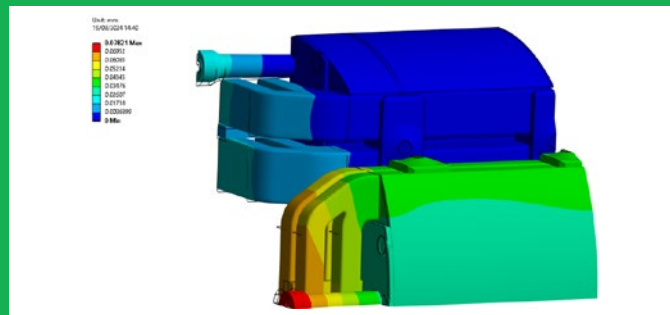

dílčích celků "Gate 3", který je plánován na listopad tohoto roku. Na základě testů a zpětné vazby z Olomouce byl již zpracován optimalizovaný design generátoru LSA424. Výroba tohoto prototypu je plánována v Olomouci již v průběhu září.

Yasin Batiha

VE DNECH 8. A 9. ŘÍJNA 2024 BUDOU NOVÉ VOLBY DO VÝBORU ZO OS KOVO

Vážení odboráři, uplynuly další čtyři roky a končí volební období současnému závodnímu výboru. Blíží se volby na další čtyřleté období a je na vás, koho do nového výboru navrhnete a následně zvolíte. Chtěl bych poděkovat dosavadním členům ZV za jejich práci a úsilí a doufám, že nám i nadále zachovají přízeň. Dále chci poděkovat za spolupráci vedení společnosti, která je na velmi dobré úrovni. Minulé volební období bylo pro ZV náročné a složité. Výbor byl z části obměněn a mnozí absolvovali třetí, někteří, čtvrté i páté volební období. Věřím však, že tento výbor si s prací odborů poradil a podařilo se udržet dobrou tradici odborů v naší společnosti. Řada věcí z programu ZV se povedla realizovat, na dalších se pracuje.

Jaká je situace v naší společnosti všichni víme. Zakázky jsou na OLO2 vysoké, na OLO1 je to stále slabší, i když i zde se začíná situace stabilizovat. Došlo k organizačním změnám a museli jsme řešit i dílčí odstávky. Nutno říct, že to již není jako v minulosti. S vedením společnosti řešíme i další dílčí problémy, operativní záležitosti a podobně.

Je zde platná velmi slušná Kolektivní smlouva, za poslední období roste průměrná mzda. Je to díky nejednoduchým vyjednáním odborů s vedením společnosti a opravdu tím, co odbory vyjednají. V letošním roce byl nastartován nový mzdový systém a bude vyplacen tzv. Vánoční bonus. Dochází k pravidelnému navýšení sociálního fondu, byl zachován systém prémie atd.

A nyní, co nás čeká. Hledáme nové lidi do výboru. Hledáme takové lidi, co budou hájit zájmy ostatních, co se nebojí říct něco nahlas, co se nestydí za svůj názor a hlavně odboráře, kteří se nebojí vzít na sebe odpovědnost za vývoj poměrů a vztahů v naší společnosti. Musí přijít takoví, kteří svým konáním povedou naši společnost k takovým sociálním podmínkám, aby se zde všichni cítili dobře a spokojeni. Ne vždy se to podaří, musíme často řešit i nepopulární opatření. Úlohou odborů je hájit oprávněné zájmy zaměstnanců, zachovat zaměstnanost a sociální smír. Naším úkolem není blokovat práci nebo s principu se vším nesouhlasit. Naopak. Je třeba, aby zaměstnanci chodili z práce zdraví, měli nastavené sociální podmínky a dostali za odvedenou práci slušnou a odpovídající mzdu. Na druhou stranu je nutné, aby si i zaměstnanci uvědomili, že mají nejen svá práva, ale i povinnosti. Na to se bohužel rádo a často zapomíná. Chci ještě podotknout, že odbory v žádném případě nebudou tolerovat, podporovat nebo krýt žádné protizákonné aktivity. Všichni víme, o čem mluvíme.

Velkou otázkou jsou odbory samotné. Mnozí odboráři berou členství v organizaci za jakousi dobře fungující spořitelnu. Co sem vložím, to si s dobrým úrokem vyberu. Ve formě nějakých zájezdů, vstupenek, poukázek atd. Samozřejmostí pro vás je

kulturní a sportovní činnost. Problém je, že ne vždy a všem se člověk zavděčí. Slyším často, že mám velké děti, odbory nevyužívám, nikam skoro nejezdím, tak proč tam vůbec jsem? Ne, takto odbory nefungují a fungovat nesmějí. Na otázky podobného typu jasná odpověď. Nejsme již ROH! Odbory by měli fungovat jako pojišťovna. Staráme se o to, aby jste dostali nějakou korunu navíc, o pracovní a sociální zákony, o BOZP, aby byla dobrá a řádně fungující Kolektivní smlouva a řešíme další otázky o podobě naší společnosti. Čím víc nás je, tím větší má výbor podporu v jednání s vedením společnosti a je i možnost přistoupit k dalším možným akcím. Když se vám, odborářům, něco stane, je povinností odborů se vás zastat a v mezích možností se o vás postarat. Máme například bezplatnou právní poradnu, máme slušné konto živelných pohrom atd.. Málo kdo z vás ví, co to je sedět dlouhé hodiny při jednáních s vedením společnosti, licitování a dohadování. Slyším pak nadávky, jak jsou odbory k ničemu, demonstrativně se vystupuje z odborů bez udání důvodů, nebo z důvodu, že jste nedostali přidáno, jak jste si představovali, málo výletů... Čím je nás méně, tím menší máme pozici k vyjednávání a méně benefitů pro odboráře. Dalším problémem, na který často poukazujete, je ten, že jednáme za všechny a ti ostatní se vezou. Ano, máte pravdu. Toto je dle platných zákonů ČR, ale ani změny v legislativě v této otázce nic nepřinesou a pochybuji, že něco přinesou. Nenechte se odradit posměšky a řeči lidí, kteří se nestydí za to, že za ně někdo bojuje, řeší problémy a tito nemají ani tolik slušnosti, aby alespoň mlčeli. Naše funkce bereme zodpovědně a nejsme žádná „ořezávátka“. Myslím si, že je za námi všemi vidět kus práce a o to víc nás mrzí když slyšíme posměšky, ironická vyjadřování apod. Ono se lehce kritizuje po bitvě bývá každý generál – „to mělo být tak a tak a to jste udělali blbě“... Hodně věcí se bere automaticky a na zlatém podnose. Jakmile je podnos stříbrný, je zle. Tak se neboj a pojd' nám tu cestu ukázat a zpříjemnit.

Doufám, že se přihlásíte nebo ze svého středu navrhnete kandidáty do nového ZV. Můžete jednat s vedením společnosti a prosazovat věci, které by jako běžný pracovník těžko prosadil. Je pak ovšem třeba si před lidmi stoupnout a vysvětlovat jak populární, tak i nepopulární opatření. A hlavním úkolem člena ZV je to, že ve výboru musí také něco odvézt a chtít udělat pro ostatní něco navíc, mnohdy ve svém volném čase....

Snad Vás moje slova neodradily a pevně věřím tomu, že se takoví lidé najdou. Sami nejlépe vidíte a víte, co by se mělo změnit, co potřebujete a koho potřebujete. Přijďte pomoci odborům a společnosti. Kandidátka se uzavírá v pátek 20.9.2024.

Takže na shledanou u voleb.
Ivan PŘIBYL, předseda ZV ZO OS KOVO

VÝZVA PRO VŠECHNY, POJĎME PODPOŘIT DOBRU VĚC!

19. října se můžeme zúčastnit charitativní akce BĚH PRO HOSPIC, cena za registraci je zcela dobrovolná.

ŘÍJNOVÁ VÝZVA: 10000 KROKŮ- pojdme udělat něco pro své zdraví i planetu

BĚH PRO HOSPIC

3. ročník



KATEGORIE:
děti, ženy, muži, firemní týmy

DRUHY TRATÍ:
4 délky tratí

- Základní dětská (500 m)
- Pokročilá dětská (1000 m)
- Základní dospělá (2,3 km)
- Pokročilá dospělá (4,6 km)

SOBOTA 2024
19. října
start v 10:00

SV. KOPEČEK, areál Baziliky



Chei běžet!

Registrace online do 23:59 dne 17. 10. 2024. Registrace na místě od 9:00 hod. Cenu startovního a výši Vaší podpory hospicové péče si volíte Vy. Zajímavý doprovodný program pro celou rodinu.



ZOOLOMOUC



10000 KROKŮ

ŘÍJNOVÁ VÝZVA



REGISTRACE OD 1. 9. 2024

Dejte chůzi šanci...

... s říjnovou výzvou 10 000 kroků!

- Motivace k pohybu
- Překonání sama sebe
- Ve výzvě boduje každé kilo i rok navíc
- Pozitivní vliv na zdraví a dobrou náladu

Vyzkoušejte si výzvu nanečisto 16.-22. září 2024 v rámci Evropského týdne mobility!

desettisickroku.cz

ORGANIZÁTOR: Partnerství pro městskou mobilitu

GENERÁLNÍ PARTNEŘI: GENERALI ČESKÁ POJIŠŤOVNA

HLAVNÍ PARTNEŘI: MINISTERSTVO PRO MÍSTNÍ ROZVOJ ČR, O₂, UAX!

DEN BEZ AUT

PÁTEK
20.9.2024

Den bez aut je skvělou příležitostí zamyslet se nad naším každodenním způsobem dopravy a jeho dopadem na životní prostředí.

V dnešní době, kdy čelíme klimatickým změnám a znečištění ovzduší, je důležité hledat udržitelnější alternativy. Místo používání automobilu můžeme využít veřejnou dopravu, kolo nebo se projít pěšky. Nejenže tím pomáháme chránit planetu, ale zároveň děláme něco pro své zdraví.

POJĎME TENTO DEN VYUŽÍT VŠICHNI- NECHME FIREMNÍ PARKOVIŠTĚ PRÁZDNÉ

Ukázky z letní soutěže



Tajenku křížovky nám pošlete nejpozději do 15. 12. 2024 na email: olomoucredakce.ials@mail.nidec.com nebo vhodte vyplněný odpovědní kupón do schránky u personálního oddělení.

Pomůcky: SATA, Morat, amoroso, sole	Opracovat sekerou	Prostorový útvár	Čidla sluchu	Ludolfovo číslo	Napodo- benina	Maso mládeho skotu		Senoseče	Osobní zajmeno	Značka kiloampéru	Postupně vadvnout	Kutaletí	Tvrdá štětina		Domáci hlídači	SPZ Ostravy	Plamenně mluvit	Lámáním oddělit	Určená	Domácky Atanáš
Zbavit ostří							Rivalovo Italsky 'slunce'							Duševní klid						
1. díl tajenky														Zavolat k sobě Přítakání						
Domácky Elena				Jm. zpév. Csákové Mítí sny						Dukaz neviny Drahé kovy						Opak nocí Slavnosti kovbojů				
SPZ Senice			Ženské jméno Povel psovi						Jméno Ha- drbolcové Klukovské zbraně						Literární dítě Evropanka					
Dekontá- minace								Podnosy Milostně (v hudbě)						Jasná hvězda Epilog					Dar bohům Zakuła- covat	
Vytvářející teplo							Mogolští pastevci Hliníková fólie						Slovensky 'dodatek' Talisman							
	Psovítá šelma Papoušek	Oddělení tech. kont- roly (zkr.) Papoušek				Podnik v Kraslicích Slovensky 'stěna'							Francouz. malíř Slovensky 'města'						Zvuk skotu Žehličic stroj	
Směs koření					Část básně Značka cínu						Škraboška Hlist					Rozdrcená hmota Stejní				
Místo v dole			Anglický 'příběh' A sice						Zařízení u rybníku Česká oční optika (zkr.)						Počítačový radic Slovensky 'Řím'					
Německý souhlas			Aneb značka astatu					Naše vlást Palác kul- tury (zkr.)						Zpusobit zranění Značka sodíku						
Kypřit pídu					2. díl tajenky															
Tahle					Přidělit prostředky								Mluvit stále o tom stejném							

Odpovědní kupón s výsledkem křížovky - Rotor č. 3/2024

Tajenka:

Jméno a příjmení:

Osobní číslo / Organizační středisko:

Výherci z Rotoru 2/2024

Přejeme Vám kouzelné léto plné slunečných paprsků.

**Poláchová Lenka,
Matoušková Sylva,
Kolková Jiřina**

Nidec
All for dreams